

playmobil®

EYEWEAR

30
BO OPTIK



UN SOURIRE QUI CAPTIVE LE MONDE

Depuis 1974, le concept de jouets PLAYMOBIL® créé par Hans Beck est devenu un classique dans les salles de jeux des garçons et des filles, avec de nombreux univers de jeu différents, du bateau pirate à l'hôpital pour enfants.





Depuis lors, environ 3,5 milliards de figurines adorables au sourire caractéristique ont été produites pour ravir les enfants du monde entier. Une trentaine de thèmes sont distribués dans une centaine de pays à travers le monde. Les parents et les éducateurs reconnaissent que le concept de jeu réussi est d'une grande valeur et qualité.



Playmobil est l'une des marques de jouets internationales les plus célèbres depuis plus de 40 ans. Ses figurines, sous la forme d'une poupée de 7,5 cm de haut, ont été baptisées du nom de CLICK et se caractérisent par leur grand nombre de pièces mobiles et leur multitude d'accessoires : véhicules, bâtiments, plantes, animaux, etc. Cet ensemble vous permet de créer une grande variété de scénarios et de possibilités dans lesquels les garçons et les filles peuvent développer leur imagination de manière infinie.

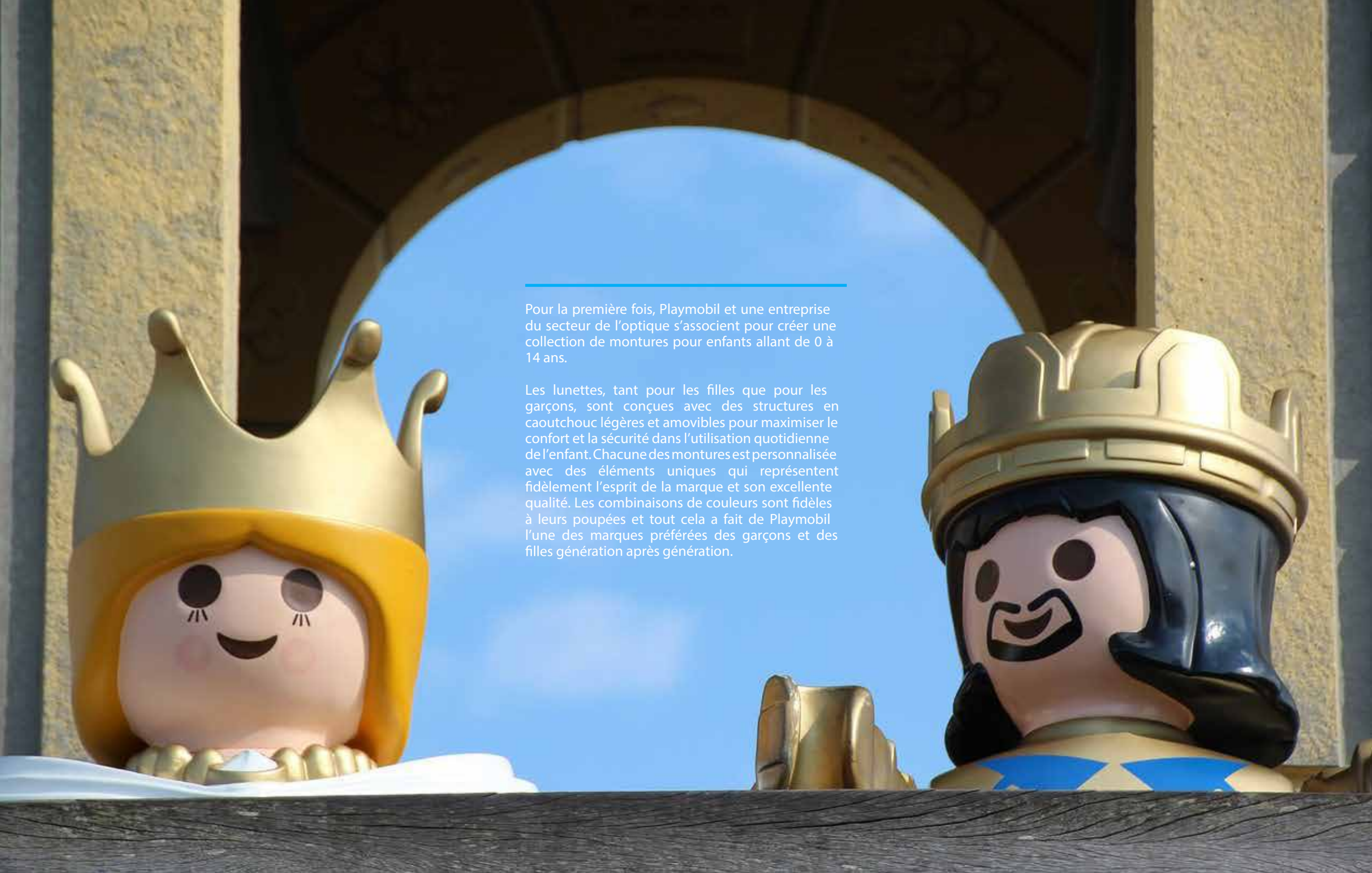

Pour la première fois, Playmobil et une entreprise du secteur de l'optique s'associent pour créer une collection de montures pour enfants allant de 0 à 14 ans.

Les lunettes, tant pour les filles que pour les garçons, sont conçues avec des structures en caoutchouc légères et amovibles pour maximiser le confort et la sécurité dans l'utilisation quotidienne de l'enfant. Chacune des montures est personnalisée avec des éléments uniques qui représentent fidèlement l'esprit de la marque et son excellente qualité. Les combinaisons de couleurs sont fidèles à leurs poupées et tout cela a fait de Playmobil l'une des marques préférées des garçons et des filles génération après génération.



PARENTS

Horst Brandstätter (1933 – 2015)

Les garçons et les filles le connaissaient sous le nom de "M. Playmobil", mais pour la plupart de ses employés, il était simplement "Hob".

Horst Brandstätter, l'arrière-petit-fils du fondateur de l'entreprise Andreas Brandstätter, a été l'unique propriétaire de l'entreprise pendant trois décennies. Il était l'une des personnes les plus distinguées de l'industrie allemande du jouet.

Dès 1950, il se rendit compte que l'avenir de la production de jouets serait dans le domaine des plastiques plutôt que des produits métalliques. Il a restructuré l'ensemble de l'entreprise familiale de fabrication.

Au début des années 1970, Horst Brandstätter demande à son designer en chef Hans Beck de développer un nouveau système de jouets : PLAYMOBIL® est né. Avec l'aide de PLAYMOBIL®, la société Brandstätter est devenue l'un des meilleurs vendeurs en Allemagne dans la fabrication de jouets.

La preuve du talent de Brandstätter pour regarder vers l'avenir et concrétiser ses visions se retrouve également dans la marque LECHUZA, qui a été établie avec succès en 2000 en tant que deuxième pilier de l'entreprise.

Le propriétaire de PLAYMOBIL® est décédé le 3 juin 2015 à l'âge de 81 ans. Son entreprise continue de fonctionner comme une fondation.

PARENTS

Hans Beck (1929 – 2009)

En 1958, Hans Beck se présenta comme candidat au développement de jouets, alors appelé “modéliste” pour la société geobra Brandstätter. Le propriétaire de l’entreprise, Horst Brandstätter, a choisi M. Beck parmi plusieurs candidats.

Hans Beck a conçu très tôt de nombreux produits innovants pour l’entreprise, ceux-ci ont grandement contribué au succès de l’entreprise. Son chef-d’œuvre était PLAYMOBIL®, qui a été créé au début des années 1970.

En tant que responsable du département Développement, Hans Beck a été la « conscience d’entreprise » pendant de nombreuses années. Il a personnellement et soigneusement examiné toutes les nouveautés PLAYMOBIL® afin qu’elles correspondent au concept du jeu, plutôt que de suivre des modes éphémères.

La satisfaction des consommateurs était leur principale préoccupation. Hans Beck a pris sa retraite en 1998. L’entreprise honore la mémoire de Hans Beck et veille à ce que sa mémoire vive à jamais dans ses personnages.

Depuis 2014, l’équipe R&D&I de PLAYMOBIL® est sous la direction de M. Uwe Reuter, poursuit son travail.



1867



Andreas Brandstätter a fondé l'entreprise à Fürth, en Bavière, et a produit des accessoires pour coffres et serrures.

1908



Son fils Georg lui succède et change le nom en Geobra, un acronyme tiré de son nom. Georg Brandstätter.

1921



L'entreprise a déménagé à Zirndorf, où se trouve depuis le siège social. Ils ont commencé à fabriquer des tirelires, des téléphones, des caisses enregistreuses, tous en tôle, vendus en Europe et à l'étranger.

HISTORIA

Lorsque Horst Brandstätter rejoint l'entreprise, une nouvelle ère commence. Jeune homme dynamique qui a fait du plastique son matériau de prédilection, il a modifié le portefeuille de fabrication et de produits à la recherche de plus d'opportunités de vente ainsi que de nouveaux marchés.

1952



1958



Le premier succès international est venu avec le hula hoop. C'est alors que l'entreprise se développe, commercialisant divers jouets et produits de loisirs.

1970



La crise pétrolière et la pression des coûts ont amené Horst Brandstätter à considérer que c'était le moment idéal pour développer et compléter la nouvelle idée de Hans Beck. C'est M. Beck qui a développé le design de nos « clics » .

1974



PLAYMOBIL® a été introduit sur le marché. À la demande de son patron, Hans Beck était occupé à développer un nouveau système de jeu depuis 1971. La nouvelle idée de Beck portait sur une figurine PLAYMOBIL® de 7,5 cm.

1976



La filiale maltaise reprend la production des figurines PLAYMOBIL®, composées de sept pièces et assemblées à la main. Aujourd'hui, la plupart d'entre eux sont effectués par des machines. PLAYMOBIL® Malta a une capacité annuelle de 100 millions de figurines.

1980



Pour répondre à la demande mondiale croissante, PLAYMOBIL® implante des sociétés de vente en France, au Benelux (Belgique, Pays-Bas et Luxembourg), en Angleterre, en Italie, au Canada et aux EE.UU.

Déménagement du nouveau siège de développement, de marketing et de vente à Zirndorf. Un espace d'exposition et des aires de jeux ont ouvert juste à côté - le début du PLAYMOBIL® FunPark.

1990



Geobra Brandstätter entre dans un nouveau segment avec sa marque LECHUZA Le propriétaire Horst Brandstätter trouve un successeur pour diriger l'entreprise, Andrea Schauer, mais il reste associé directeur et continue à jouer un rôle d'entrepreneur.

2000



PLAYMOBIL® fête ses 30 ans . Il s'est imposé comme un classique dans le monde du jouet.

2004



2010



Les ventes mondiales de PLAYMOBIL® ont dépassé pour la première fois le demi-milliard, avec un chiffre d'affaires de 507 millions d'euros. Geobra Brandstätter est le plus grand fabricant de jouets avec une part de marché de 8 %.

Les figurines PLAYMOBIL® fêtent leur 40e anniversaire.

2014



2012



Au cours des dernières décennies, Horst Brandstätter a continué à investir dans de nouvelles installations de production. En 2012, un nouvel entrepôt et une usine de moulage par injection ont été mis en service à Dietenhofen pour un coût de 25 millions d'euros. En 2013, des investissements de 100 millions d'euros sont prévus.

2015



L'unique propriétaire de l'entreprise, Horst Brandstätter, décède le 3 juin à l'âge de 81 ans. Son entreprise continue en tant que fondation d'entreprise.

2013



Avec un investissement de 100 millions d'euros en 2013, le propriétaire de l'entreprise Horst Brandstätter ouvre la voie à son entreprise pour rester le plus grand fabricant de jouets allemand. En mai, il inaugure un nouveau centre logistique à Herrieden.

2016



2,9 millions de figurines sont éparpillées dans les chambres d'enfants du monde entier. Plus de 4 600 figurines différentes ont été créées depuis 1974.



CONCESSIONNAIRES

ARGELIA	ANGOLA	ARGENTINA
ARMENIA	AUSTRALIA	BAHRAIN
BELARUS	BOLIVIA	BRAZIL
BULGARIA	CAMBODIA+LAOS	CHILE
CHINA	DEM. REP. CONGO	COSTA RICA
CROATIA	COLOMBIA	RP. DOMINICANA
ECUADOR	EGYPT	KENIA
GEORGIA	HONG KONG	ICELAND
INDIA	INDONESIA	ISRAEL
JAPAN	JORDAN	KUWAIT
LEBANON	MADAGASCAR	MALAYSIA
MAURITIUS	REP.MOLDOVA	MONGOLIA
MOROCCO	NEW ZELAND	OMAN
PAKISTAN	PERU	PHILIPPINES
QATAR	REP. KOREA	REP. SERBIA
ROMANIA	RUSSIA	SLOVENIA
SOUTH AFRICA	TAIWAN	THAILAND
TUNISIA	TURKMENISTAN	TURKEY
ULRAINE	UZBEKISTAN	UNITED ARAB
URUGUAY	VIET NAM	EMIRATES
		YEMEN

FILIALES

AUSTRIA	CANADA	PLAYMOBIL FRANCE
GREECE	ITALY	MALTA
MEXICO	NORTHERN-EUROPE	SPAIN
SWITZERLAND	POLAND	UNITED KINGDOM
	USA	

VALEUR CONCEPTUELLES

COULEUR

Styles commerciaux.

QUALITÉ

Des tailles plus petites et plus grandes pour couvrir différents âges.

TECHNICITÉ

Double injection avec caoutchouc à l'intérieur du devant et des branches.

LÉGÈRETÉ

Charnières sans vis, flexibles et faciles à remplacer, si nécessaire.

AMUSEMENT

Bornes adaptables pour un ajustement parfait.

Amusez-vous avec les personnages Playmobil.

CONCEPTS

"PLAYFLEX" ultra souple

TR90 + Rubber tip

Flex de 180°

"LONG RUBBER TIP" avec devant en acétate

Tiges en caoutchouc

Corde élastique

Amusant, coloré, flexible et confortable, C'EST LA COLLECTION PLAYMOBIL.

27 modèles

Matériaux:

Injection TR 90 haute densité.
Injection "PlayFlex" (matériau spécial Playmobil ultra-souple).
Acétate.
TR 90 Clip On injection.
Pneus à double injection.

Cible:

Garçons et filles de 0 à 14 ans.

Détails techniques conçus pour rendre son utilisation plus confortable.



"PLAYFLEX"

THÈMES UTILISÉS

Matière PLAYFLEX : matière exclusive de la marque, ultrasouple, haute résistance qui garantit la protection de l'enfant et minimise ses taux de casse.

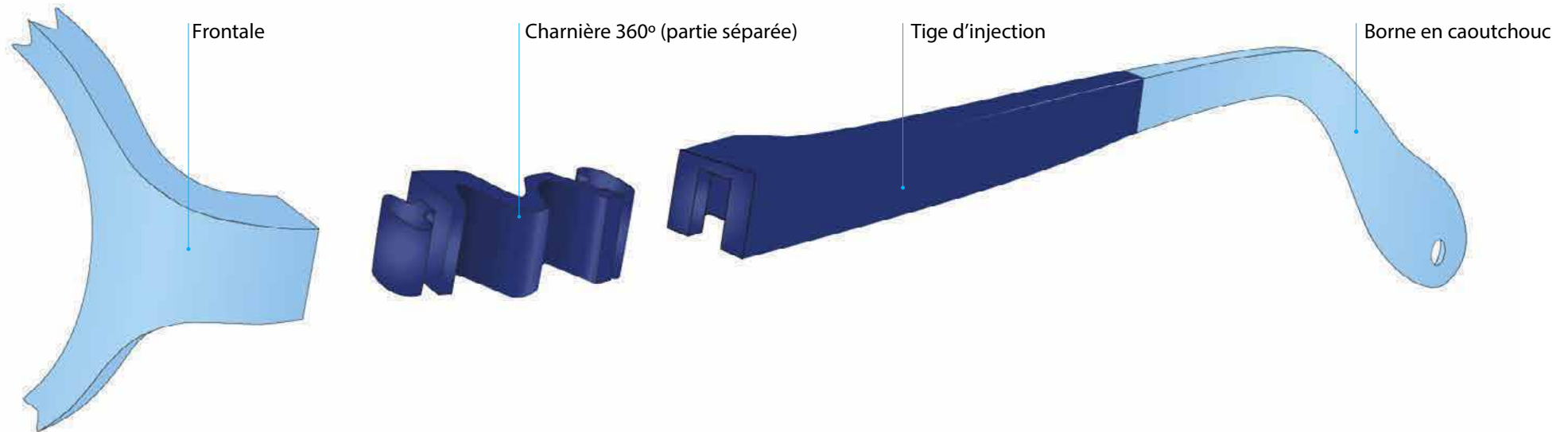

TR90 + RUBBER TIP

THÈMES UTILISÉS

Inspiré par les courbes des visages de poupées.
Monture TR90 avec double injection de caoutchouc sur le pont et les branches.

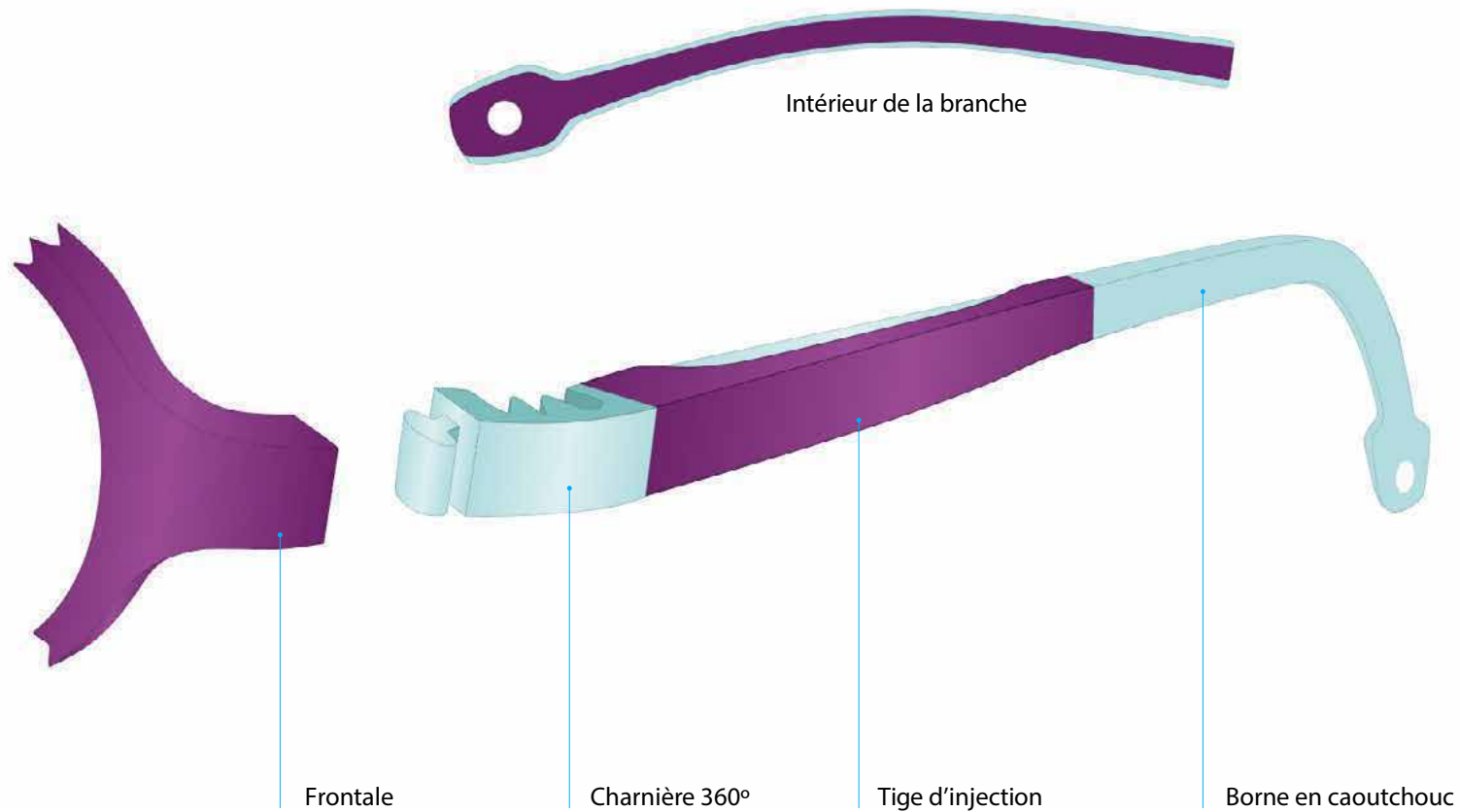

MATÉRIAUX ET SPÉCIFICATIONS

Verres résistants et adaptables.

Charnière sans vis, lisse et facile à remplacer.

Double injection, caoutchouc TR90 +, à l'intérieur du pont et des branches.

De 6 à 18 ans.

Garçons et filles.

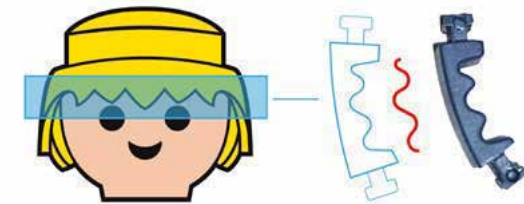

BRANCHE EN CAOUTCHOUC AVEC DEVANT EN ACÉTATE

Inspiré des accessoires en caoutchouc Playmobil.
Tige en caoutchouc à double injection.
Adaptable.

THÈMES UTILISÉS

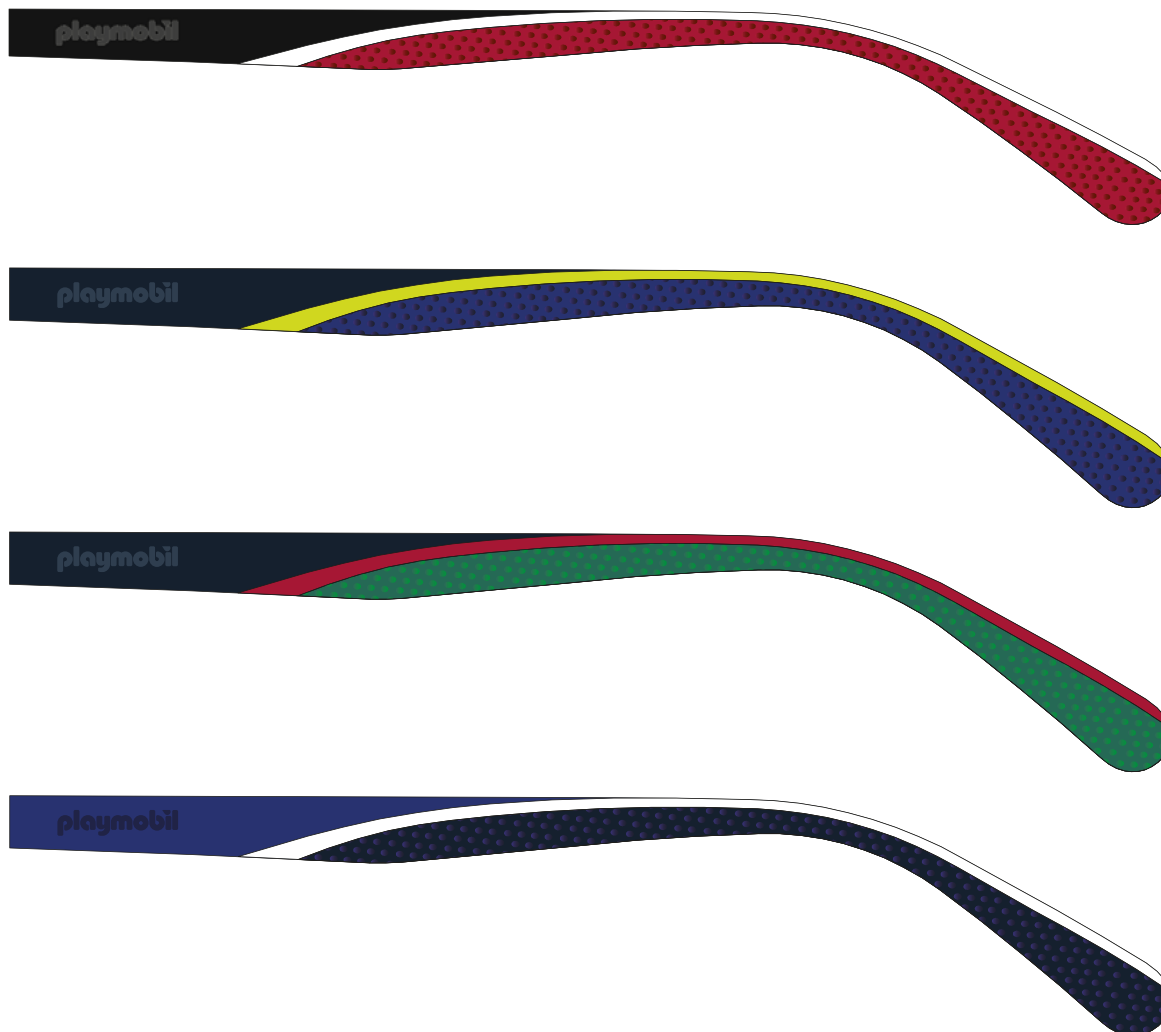

MATÉRIAUX ET SPÉCIFICATIONS

Verres résistants et adaptables.

Branche en caoutchouc au style sportif.

Devant en acétate.

Texturé.

Logo en relief.

De 8 à 16 ans.

Garçons et filles.

“ÉLASTIQUE”

Sangle élastique amovible, idéale pour un maintien parfait de la monture dans toutes les activités quotidiennes des garçons et des filles.

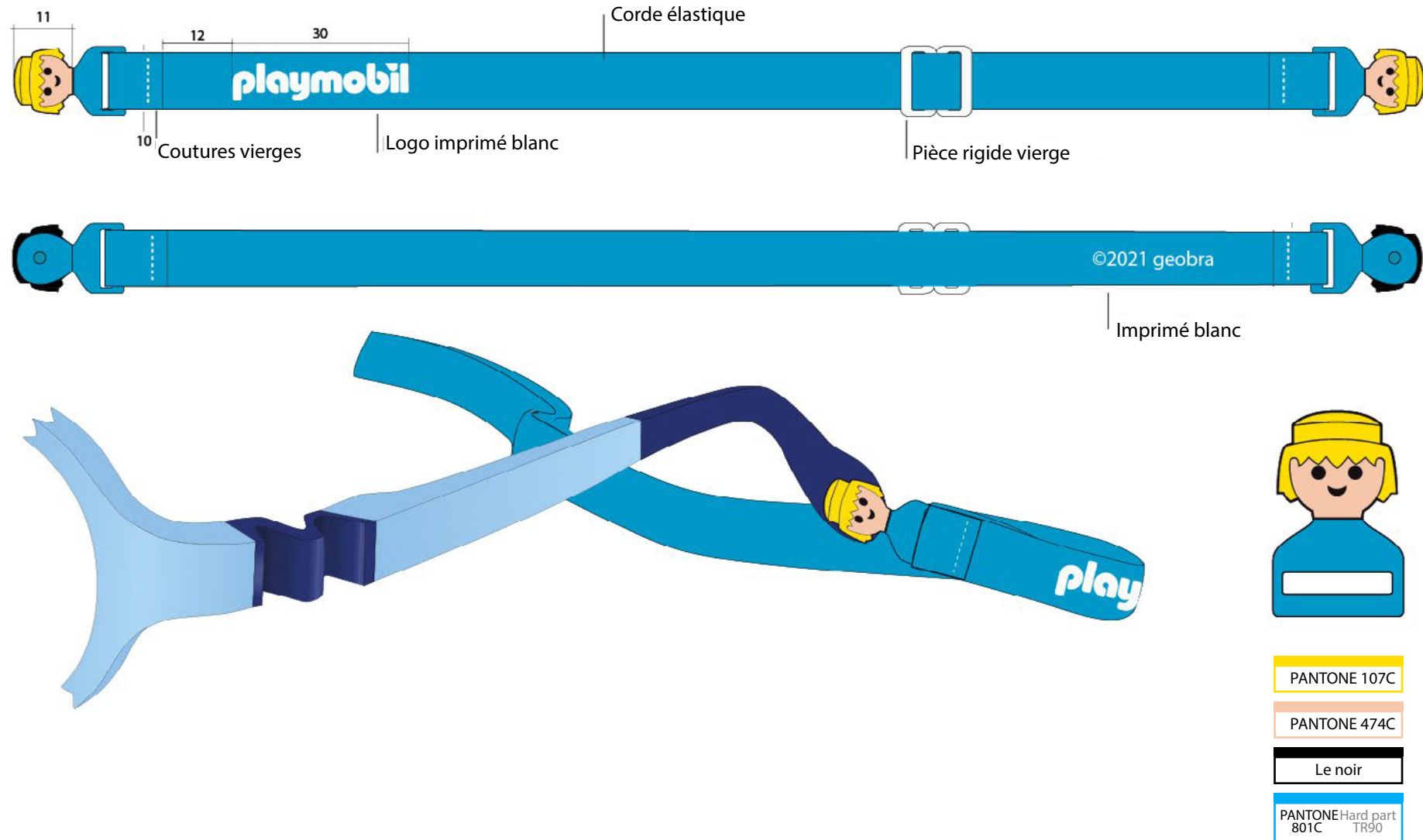

COLLECTION

PY23067

ACETATE



45



15



135



C. 512



C. 612

PY23065

ACETATE



46



15



135



C. 545



C. 612

PY23064

ACETATE



47



15



135



C. 512



C. 535



C. 543

PY23053

PLAY FLEX



47



20



135



C. 512



C. 554



C. 653



Unbreakable



Hypoallergenic

PY23052

PLAY FLEX



50



17



130



C. 544



C. 613



C. 643



Unbreakable



Hypoallergenic

PY23050
PLAY FLEX



38



15



115



C. 546



C. 567



C. 646



C. 667



Unbreakable



Hypoallergenic

PY23048

PLAY FLEX



47



16



135



Unbreakable



Hypoallergenic



C. 512



C. 543

PY23044
PLAY FLEX



36



16



130



C. 543



C. 585



C. 840



Unbreakable



Hypoallergenic

PY23043
PLAY FLEX



48



16



130



C. 543



C. 585



C. 840



PY23041
ACETATE



49



16



135



C. 541



C. 545

PY23035
ACETATE



48



16



135



C. 512



C. 545

PY23032

ACETATE



50



16



135



C. 511



C. 545

PY23028

ACETATE



50



16



135



C. 545



C. 565



C. 566

PY23024

ACETATO



49



16



135



C. 514



C. 643

PY23018
PLAY FLEX



50



14



135



Unbreakable



Hypoallergenic



C. 512



C. 549



C. 860
GLOW

PY23016

PLAY FLEX



44



14



130



C. 546



C. 586



C. 860
GLOW

 Unbreakable

 Hypoallergenic

PY23012
PLAY FLEX

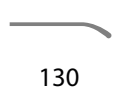

 Unbreakable

 Hypoallergenic



C. 538



C. 545



C. 546



C. 575



C. 840
GLOW

PY23011
PLAY FLEX



C. 545



C. 538



C. 546



C. 575



C. 840
GLOW

 Unbreakable

 Hypoallergenic

PY23009
PLAY FLEX

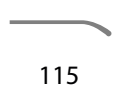

C. 546



C. 665



C. 565



C. 646



1



2



CASES

- 1. Boy Regular collection.
Ref. ESTPYB
- 2. Girl Regular collection
Ref. ESTPYP

BO OPTIK
info@bo-optik.com
905-660-5010